

Ultra-thin Water Fan Coil

Εγχειρίδιο Εγκατάστασης και Συντήρησης

Περιεχόμενα

1.Πρόλογος

2.Προφυλάξεις ασφαλείας

- 2.1 Σημειώσεις
- 2.2 Σημειώσεις Εικονιδίων
- 2.3 Προειδοποιήσεις
- 2.4 Προσοχή

3.Τεχνικά χαρακτηριστικά

- 3.1 Λίστα παραμέτρων
- 3.2 Συνθήκες λειτουργίας
- 3.3 Συνολικές διαστάσεις
- 3.3 Αρχή λειτουργίας της μονάδας
- 3.5 Χαρακτηριστικά μονάδας

4.Εγκατάσταση

- 4.1 Προφυλάξεις εγκατάστασης
- 4.2 Σημειώσεις τοποθέτησης
- 4.3 Σημειώσεις διαγραμμάτων εγκατάστασης
- 4.4 Υδραυλικές συνδέσεις

5.Χρήση

- 5.1 Περιγραφή λειτουργίας ελεγκτή
- 5.2 Χρήση ελεγκτή
- 5.3 Περιγραφή λειτουργίας ασύρματου χειριστηρίου
- 5.4 Χρήση ασύρματου χειριστηρίου

6.Συντήρηση και επισκευή

- 6.1 Συντήρηση
- 6.2 Συχνά σφάλματα και λύσεις

7.Παράρτημα

- 7.1 Ηλεκτρολογικό διάγραμμα κοντρόλ
- 7.2 Διάγραμμα θυρών PCB

1. Πρόλογος

Ευχαριστούμε που διαλέξατε τα κάθετα φαν κόιλ νερού για τον έλεγχο της θερμοκρασίας του σπιτιού σας. Το παρακάτω προϊόν καλύπτει όλα τα στάνταρτ σχεδιασμού και παραγωγής έτσι ώστε να σας παρέχει λειτουργία υψηλής ποιότητας, τέλεια επίδοση και μεγάλη αξιοπιστία.

Παρακαλώ διαβάστε προσεκτικά τις οδηγίες εγκατάστασης και συντήρησης πριν εγκαταστήσετε και θέσετε σε λειτουργία την συσκευή. Οποιαδήποτε επισκευή και συντήρηση θα πρέπει να γίνεται από εξουσιοδοτημένο σέρβις ή από επαγγελματία πιστοποιημένο τεχνικό. Μην επεμβαίνετε ή αλλάζετε τη συσκευή καθώς αυτό θα μπορούσε να προκαλέσει επικίνδυνες καταστάσεις, χωρίς ο κατασκευαστής να φέρει οποιαδήποτε ευθύνη για τυχόν ζημιές.

Αυτές οι οδηγίες θα πρέπει να φυλάσσονται προσεκτικά και να συνοδεύουν πάντα τη συσκευή. Εάν οι οδηγίες χαθούν ή καταστραφούν, παρακαλώ επικοινωνήστε με τον εξουσιοδοτημένο αντιπρόσωπο για αντικατάσταση.

1.1 Μη συμμόρφωση με αυτές τις προτάσεις θα ακυρώσει την εγγύηση του προϊόντος.

- Η συσκευή πρέπει να εγκατασταθεί από εξουσιοδοτημένο τεχνικό.
- Οποιαδήποτε επισκευή και συντήρηση θα πρέπει να γίνεται από εξουσιοδοτημένο σέρβις ή από επαγγελματία πιστοποιημένο τεχνικό.
- Οποιαδήποτε επισκευή και συντήρηση θα πρέπει να γίνεται στον προκαθορισμένο χρόνο που ορίζει ο κατασκευαστής
- Χρησιμοποιήστε αυθεντικά ανταλλακτικά που ορίζει ο κατασκευαστής

1.2 Σε περίπτωση διαρροής νερού, στρέψτε το γενικό διακόπτη της συσκευής σε κλειστή θέση «OFF» και κλείστε τις βάνες. Καλέστε το εξουσιοδοτημένο σέρβις του κατασκευαστή το συντομότερο δυνατόν η αλλιώς κάποιον επαγγελματία πιστοποιημένο τεχνικό. Μην επιχειρήσετε να φτιάξετε μόνοι σας τη μονάδα.



Εάν η μονάδα δεν χρησιμοποιείτε για μεγάλο χρονικό διάστημα θα πρέπει να:

- Απενεργοποιήσετε τη μονάδα
- Εάν δεν υπάρχει αντιπαγωγική προστασία, αδειάστε το νερό από τη μονάδα

1.3 Σημείωση:

- Μην αφήνεται τη θερμοκρασία του χώρου να πέφτει χαμηλά διότι είναι ενεργειακά δαπανηρό και επιβλαβές για την υγεία σας.
- Αποφύγετε την παρατεταμένη έκθεση στον εξερχόμενο αέρα της συσκευής.
- Αερίζετε περιοδικά τους χώρους σας ώστε να κυκλοφορεί φρέσκος καθαρός αέρας.



Εικ. 1

Κάθετα φαν κοιλ νερού	Πρότυπο εγκατάστασης	Εγχειρίδιο	Βιδωτό πόμα
			
Στηρίγματα	Τάκοι	Βίδες	Συλήνας αποστράγγισης
			
ηλεκτροθερμική τρίωδη Βαλβίδα	Τηλεχειριστήριο	Ποδορικά(προαιρετικά)	Παροχές νερού(προαιρετικό)
			



2. Προφυλάξεις ασφαλείας

Για να προστατέψετε τον χρήστη και τρίτους από την καταστροφή του μηχανήματος και να αποφύγετε τυχόν ζημιά της μονάδας, παρακαλώ χρησιμοποιήστε τη μονάδα κατάλληλα διαβάζοντας προσεκτικά το παρακάτω εγχειρίδιο χρήσης.







2.1 Σημειώσεις

Σημάδι	Επεξήγηση
 ΠΡΟΕΙΔΟΠΟΙΗΣΗ	Λάθος χειρισμός μπορεί να οδηγήσει σε θάνατο ή τραυματισμό
 ΠΡΟΣΟΧΗ	Λάθος χειρισμός μπορεί να οδηγήσει σε τραυματισμό ή απώλεια εξαρτήματος

2.2 Σημειώσεις εικόνων

Εικονίδιο	Επεξήγηση
	Απαγόρευση. Ότι απαγορεύεται θα συνοδεύεται από αυτό το εικονίδιο.
	Υποχρέωση. Αυτή η ενέργεια θα πρέπει να ακολουθηθεί
	ΠΡΟΣΟΧΗ. Δείτε προσοχή στο περιεχόμενο

2.3 Προειδοποίηση

Εγκατάσταση		Απαιτείτε επαγγελματίας τεχνικός	-Εμπιστευτείτε έναν επαγγελματία τεχνικό για την εγκατάσταση. Μη σωστή εγκατάσταση μπορεί να οδηγήσει σε διαρροές, ηλεκτροπληξίες ή τραυματισμούς
		Απαιτείτε γείωση	Βεβαιωθείτε ότι η συσκευή έχει γειωθεί κατάλληλα
Λειτουργία		Απαγόρευση	Μη βάζετε τα δάκτυλά σας στους ανεμιστήρες και τον εξαεμιστή της συσκευής διότι μπορεί να τραυματιστείτε.
		Κλείστε το διακόπτη ρεύματος	Αν κάτι δεν πάει καλά, η υπάρχει παράξενη μυρωδιά, η παροχή ρεύματος στη συσκευή πρέπει να κλείνει. Συνέχιση της λειτουργίας μπορεί να προκαλέσει ηλεκτροπληξία ή φωτιά.
Μετακίνηση και επιδιόρθωση		ΕΜΠΙΣΤΕΥΤΕΙΤΕ	Αν η συσκευή χρειαστεί να μετακινηθεί ή να επανεγκατασταθεί, απευθυνθείτε στον προμηθευτή σας ή σε πιστοποιημένο άτομο. Ακατάλληλη εγκατάσταση μπορεί να προκαλέσει διαρροές.
		ΑΠΑΓΟΡΕΥΣΗ	Απαγορεύεται η επισκευή της μονάδας από τον χρήστη. Μπορεί να προκληθεί ηλεκτροπληξία.
		ΕΜΠΙΣΤΕΥΤΕΙΤΕ	Αν η συσκευή χρειασθεί να επισκευαστεί, απευθυνθείτε στον προμηθευτή σας ή σε πιστοποιημένο άτομο. Ακατάλληλη επισκευή μπορεί να προκαλέσει ηλεκτροπληξία, τραυματισμό, ή διαρροή.

2. Προφυλάξεις ασφαλείας

2.4 Προσοχή

ΕΓΚΑΤΑΣΤΑΣΗ	Σημασία
Φτιάξε τη μονάδα	Σιγουρευτείτε ότι ο πυθμένας της μονάδας είναι αρκετά γερός, ώστε να αποφευχθεί οποιαδήποτε κλίση ή πτώση της μονάδας.
Χρειάζεται διακόπτη ρεύματος	Βεβαιωθείτε ότι υπάρχει διακόπτης διακοπής ρεύματος για τη μονάδα. Έλλειψη του διακόπτη μπορεί να προκαλέσει ηλεκτρικό σοκ ή φωτιά.

Λειτουργία	Σημασία
Ελέγξτε την εγκατάσταση του πυθμένα	Παρακαλώ ελέγχετε την εγκατάσταση του δαπέδου τακτικά για να αποφευχθεί οποιοδήποτε κλίση ή καταστροφή του δαπέδου η οποία μπορεί να προκαλέσει ανθρώπινο τραυματισμό ή βλάβη της μονάδας.
Κλείστε την συσκευή	Παρακαλώ απενεργοποιήστε τη συσκευή από το ρεύμα όταν θέλετε να την καθαρίσετε ή να τη συντηρήσετε.
Απαγόρευση	Παρακαλώ χρησιμοποιήστε την κατάλληλη ασφάλεια. Αν είναι από χαλκό ή από σίδηρο, μπορεί να προκαλέσει βλάβη, ακόμα και φωτιά.

Προειδοποίηση:

Θυμηθείτε ότι θα πρέπει να ακολουθούνται κάποιοι θεμελιώδεις κανόνες ασφαλείας όταν χρησιμοποιείτε προϊόντα τα οποία δουλεύουν με ρεύμα και νερό, όπως:

Απαγορεύεται να αγγίζετε τη συσκευή και τις συνδεσμολογίες με βρεγμένα χέρια ή σώμα ενώ είστε ξυπόλυτοι. Απαγορεύεται να καθαρίζετε τη συσκευή αφού πρώτα δεν την απενεργοποιήσετε από το κεντρικό διακόπτη στο OFF.

Απαγορεύεται να τροποποιήσετε τις ασφάλειες της συσκευής, να τις ρυθμίσετε ή προσαρμόσετε διαφορετικά, χωρίς την άδεια και την ενημέρωση του κατασκευαστή.

Απαγορεύεται να τραβήξετε, κόψετε ή δέσετε τα ηλεκτρικά καλώδια που βγαίνουν από τη συσκευή, ακόμα και αν αυτή δεν είναι στο ρεύμα.

Η συσκευή να εγκαθίσταται και να συνδέεται από πιστοποιημένο τεχνικό σύμφωνα με τους διεθνείς κανόνες της ηλεκτρολογίας.

Απαγορεύεται να σπρώχνετε αντικείμενα ή οτιδήποτε άλλο ανάμεσα στις σχάρες εισαγωγής και εξαγωγής.

Απαγορεύεται να αφήνετε εκτεθειμένα σε παιδιά τα υλικά της συσκευασίας τα οποία θα μπορούσαν να αποτελέσουν αιτία κινδύνου.

Απαγορεύεται να σκαρφαλώνετε στη συσκευή ή να ακουμπάτε επάνω διάφορα αντικείμενα.

Απαγορεύεται να αγγίζετε τη συσκευή με γυμνά χέρια καθώς τα εξωτερικά κομμάτια της μπορεί να φτάσουν θερμοκρασίες που ξεπερνούν τους 70°C.

Αυτή η συσκευή δεν προορίζεται για χρήση από άτομα (περιλαμβανομένων των παιδιών) με μειωμένες φυσικές αισθητικές ή νοητικές ικανότητες, με έλλειψη εμπειρίας ή γνώσεων, εκτός αν βρίσκονται υπό την επίβλεψη ή τις οδηγίες ενός ατόμου υπευθύνου για την υγεία τους.

Τα παιδιά θα πρέπει να επιβλέπονται για να εξασφαλιστεί ότι δεν παίζουν με την συσκευή.

Αν το καλώδιο τροφοδοσίας καταστραφεί, πρέπει να αντικατασταθεί από τον κατασκευαστή, εξουσιοδοτημένο ή πιστοποιημένο τεχνικό για την αποφυγή κινδύνου.

Η συσκευή να εγκαθίσταται σύμφωνα με τους εθνικούς κανόνες της ηλεκτρολογίας.

3. Χαρακτηριστικά

3.1 Λίστα παραμέτρων

Μοντέλο μονάδας		PFP-025(V)-CW	PFP-040(V)-CW	PFP-060(V)-CW	PFP-080(V)-CW	PFP-100(V)-CW
Ικανότητα θέρμανσης(1)	W	2550	3950	5750	7200	9400
Ρυθμός ροής νερού(1)	m ³ /h	0.22	0,34	0,49	0,62	0,81
Πτώση πίεσης(1)	Kpa	10.6	12,2	26,2	27,5	28,2
Ικανότητα θέρμανσης(2)	W	1350	2500	3350	4300	5200
Ρυθμός ροής νερού(2)	m ³ /h	0.23	0,43	0,58	0,74	0,89
Πτώση πίεσης(2)	Kpa	10.8	13,1	27,5	27,9	28,5
Ικανότητα ψύξης(3)	W	1000	1900	2500	3500	4350
Ρυθμός ροής νερού(3)	m ³ /h	0.17	0,33	0,43	0,60	0,75
Πτώση πίεσης(3)	Kpa	11.1	13,3	27,7	28,3	30,6
Όγκος αέρα	m ³ /h	160	320	460	580	650
Πίεση θορύβου σε μέγιστη ροή αέρα	dB(A)	40	44	46	47	48
Πίεση θορύβου σε ελάχιστη ροή αέρα	dB(A)	24	27	28	28	30
Τροφοδοσία ρεύματος	/	220-240V / 50Hz				
Ισχύς	W	15	20	23	25	32
Είσοδος/Εξοδος νερού	inch	¾	¾	¾	¾	¾
Αποστράγγιση	mm	16	16	16	16	16
Καθαρές διαστάσεις	mm	Δείτε κάτω				
Διαστάσεις συσκευασίας	mm	Δείτε την ετικέτα της συσκευασίας				
Καθαρό βάρος	Kg	Δείτε το ταμπελάκι				
Μεικτό βάρος	Kg	Δείτε την ετικέτα της συσκευασίας				

Συνθήκες Δοκιμής:

(1) Συνθήκες δοκιμής θέρμανσης:

Βασισμένο σε θερμοκρασία εισόδου νερού 70°C , διαφορά θερμοκρασίας 10 °C και θερμοκρασία εισόδου αέρα 20 °C DB.

(2) Συνθήκες δοκιμής θέρμανσης:

Βασισμένο σε θερμοκρασία εισόδου νερού 50°C , διαφορά θερμοκρασίας 5 °C και θερμοκρασία εισόδου αέρα 20 °C DB.

(3) Συνθήκες δοκιμής ψύξης:

Βασισμένο σε θερμοκρασία εισόδου νερού 7°C , διαφορά θερμοκρασίας 5 °C και θερμοκρασία εισόδου αέρα 27 °C DB / 19 °C WB.

(4) Το επίπεδο θορύβου μετράται σύμφωνα με το πρότυπο ανακλάσεων θαλάμου<17dB(A)

(5) Τα παραπάνω δεδομένα υπόκεινται σε αλλαγές μας χωρίς προηγούμενη ειδοποίηση.

3.2 Συνθήκες λειτουργίας

(1) Θέρμανση

Θερμοκρασία περιβάλλοντος: 5-29°C , Θερμοκρασία εισόδου νερού: 35-70 °C

(2) Ψύξη

Θερμοκρασία περιβάλλοντος: 9-35 °C , Θερμοκρασία εισόδου νερού: 5-20 °C

3. Χαρακτηριστικά

3.3 Συνολικές διαστάσεις

3.3.1 Μοντέλο: PFP-025/040/060/080/100-C

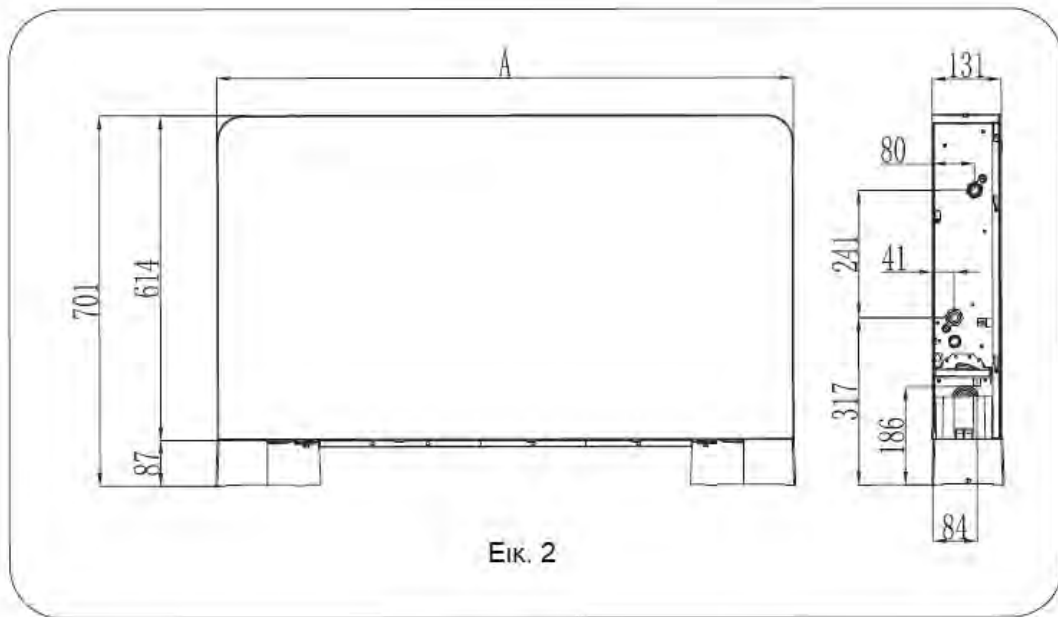

3.3.2 Μοντέλο: PFP-025V/040V/060V/080V/100V-C

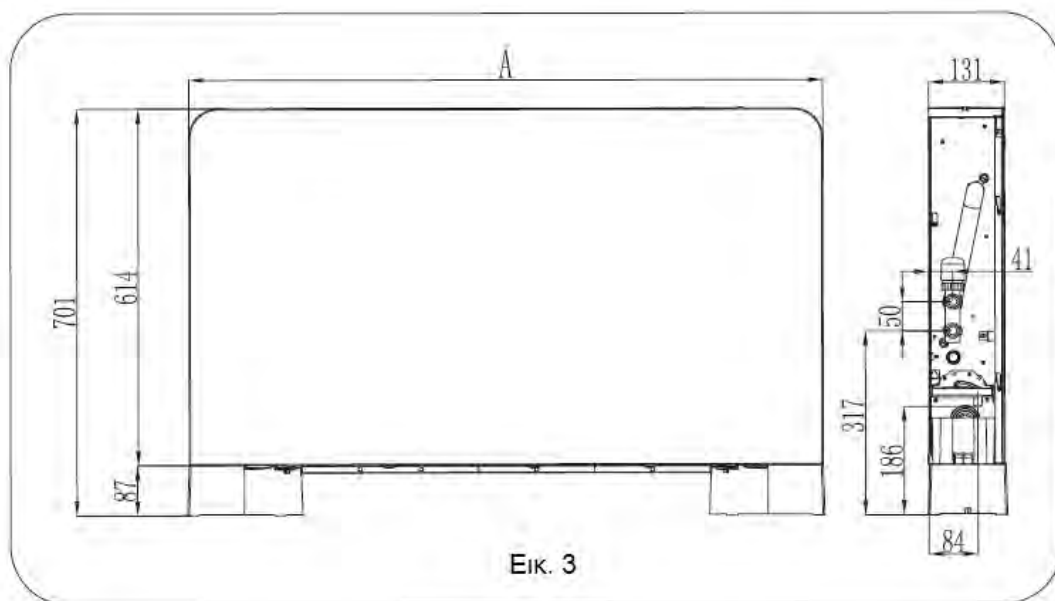

Μοντέλο μονάδας	PFP-025(V)-CW	PFP-040(V)-CW	PFP-060(V)-CW	PFP-080(V)-CW	PFP-100(V)-CW
A	695	895	1095	1295	1495

3. Χαρακτηριστικά

3.4 Αρχή λειτουργίας των μονάδων

Το κάθετο Fan coil νερού είναι ένα τερματικό το οποίο χρησιμοποιεί νερό για να παρέχει θερμό αέρα το χειμώνα και δροσερό αφυγρανθέντα αέρα το καλοκαίρι.(εικ.4) Συγκρινόμενο με τα παραδοσιακά fan coil, το νεοσχεδιασμένο fan coil νερού είναι λεπτότερο, πιο αθόρυβο και καλύτερο και μπορεί να εγκατασταθεί με διάφορους τρόπους όπως εγκατάσταση σε δάπεδο, εγκατάσταση σε τείχος και κλειστή εγκατάσταση. Έτσι το κόστος εγκατάστασης μειώνεται.

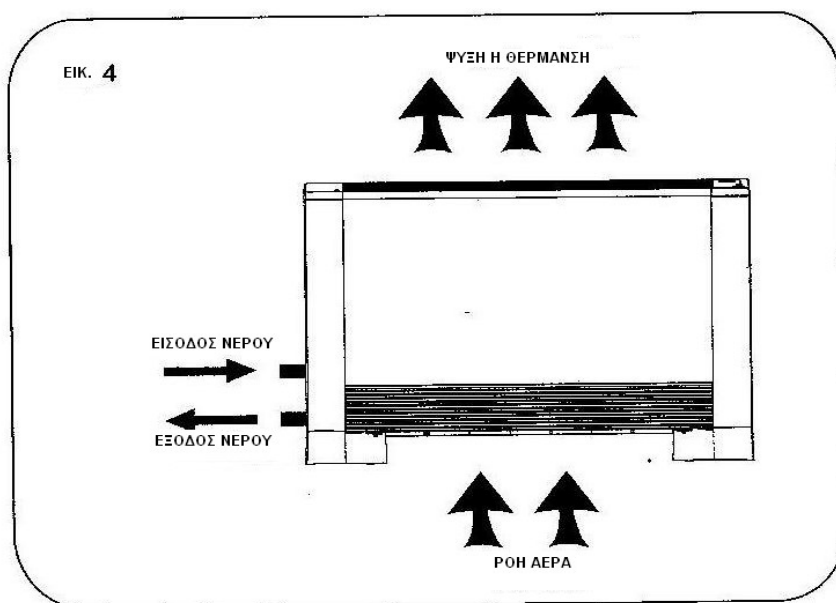

3.5 Χαρακτηριστικά μονάδας

(1) Εξαιρετικά αθόρυβο

Η χρήση του ανεμιστήρα εγκάρσιας ροής συνδυασμένη με την νέα τεχνολογία καθοδήγησης του αέρα, προκαλεί λιγότερο θόρυβο και μπορείτε να απολαύσετε ένα υγιέστερο και πιο άνετο ύπνο.

(2) Εξαιρετικά λεπτό

Η συμπαγής δομή και το λεπτό περίβλημα (μόνο 130mm λεπτό, τα παραδοσιακά fan coil είναι συνήθως 250mm) αφήνουν περισσότερο ελεύθερο χώρο για το δωμάτιό σας.

(3) Μοντέρνο σχήμα

Με το εξαιρετικό του μοντέρνο σχήμα, το τοξοειδές πλαίσιο, το κομψό του χρώμα, θα είναι ευπρόσδεκτο σε οπουδήποτε χώρο το χρησιμοποιήσετε.

(4) Εύκολος χειρισμός

Το εξαιρετικά λεπτό fan coil χρησιμοποιεί το νέο κοντρόλ το οποίο είναι σχεδιασμένο με την εξαιρετικά αθόρυβη ροή αέρα και με τους τρόπους λειτουργίας θέρμανσης και ψύξης. Επίσης μπορεί να χρησιμοποιηθεί τηλεχειριστήριο για την λειτουργία της μονάδας.

4. Εγκατάσταση

4.1 Προφυλάξεις κατά την εγκατάσταση

4.1.1 Για να σιγουρευτείτε ότι η εγκατάσταση έχει γίνει σωστά και ότι η συσκευή θα λειτουργεί τέλεια, θα πρέπει να ακολουθήσετε πιστά τις οδηγίες οι οποίες συμπεριλαμβάνονται σε αυτό το εγχειρίδιο. Μη σεβασμός των κανόνων του εγχειριδίου μπορούν να προκαλέσουν όχι μόνο δυσλειτουργίες της συσκευής αλλά και να θέσει εκτός ισχύος την εγγύηση όπου σε αυτή την περίπτωση ο κατασκευαστής δεν θα ευθύνεται για οποιαδήποτε ζημία σε πρόσωπα, ζώα ή περιουσία.

4.1.2 Είναι σημαντικό ότι η ηλεκτρική εγκατάσταση έχει γίνει σύμφωνα με την ισχύουσα νομοθεσία, σέβεται τα στοιχεία που αναφέρονται στο τεχνικό εγχειρίδιο και ότι η γείωση είναι σωστή.

4.1.3 Η συσκευή πρέπει να είναι εγκατεστημένη σε τέτοιο χώρο ώστε να επιτρέπεται η καθιερωμένη συντήρησή του όπως είναι ο καθαρισμός του φίλτρου.

4.2 Τοποθετώντας την μονάδα

4.2.1 Αποφύγετε να τοποθετείτε την μονάδα εκτιθέμενη σε:

- σε θέσεις τις οποίες βλέπει συνέχεια ο ήλιος
- σε θέσεις δίπλα σε εστίες θερμότητας
- σε υγρούς χώρους ή μέρη που πιθανόν θα υπάρχει επαφή με το νερό
- σε μέρη που υπάρχουν αναθυμιάσεις πετρελαίου
- σε μέρη που υπόκεινται σε υψηλές συχνότητες

4.2.1 Σιγουρευτείτε ότι:

- ο τοίχος στον οποίο θα εγκατασταθεί η μονάδα αντέχει να στηρίξει το βάρος της
- στο μέρος του τοίχου που θα γίνει εγκατάσταση δεν διέρχονται σωλήνες η ηλεκτρικά καλώδια
- ο τοίχος να είναι τελείως επίπεδος
- υπάρχει ελεύθερη περιοχή χωρίς εμπόδια η οποία θα επιτρέπει την ομαλή ροή αέρα από και προς τη μονάδα
- ο τοίχος εγκατάστασης, κατά προτίμηση, να συνορεύει με εξωτερικό τοίχο που να επιτρέπει την απαγωγή των συμπυκνωμάτων.

4.3 Ελάχιστες απαιτούμενες διαστάσεις εγκατάστασης

4.3.1 Στη παρακάτω εικόνα υποδεικνύονται οι ελάχιστες αποστάσεις τοποθέτησης ανάμεσα στην επίτοιχη μονάδα και σε πιθανή παρουσία επίπλων στο χώρο.

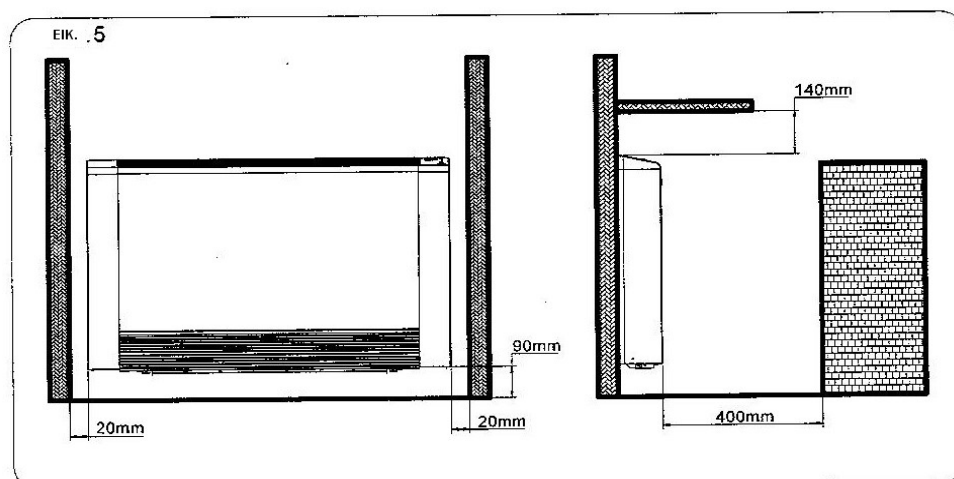

4. Εγκατάσταση

4.3.2 Πλευρικό άνοιγμα

Σηκώστε το κάλυμμα της βίδας (A) και ξεβιδώστε την βίδα (B). Μετακινήστε ελαφρώς το πλαϊνό τμήμα (C) και σηκώστε το.

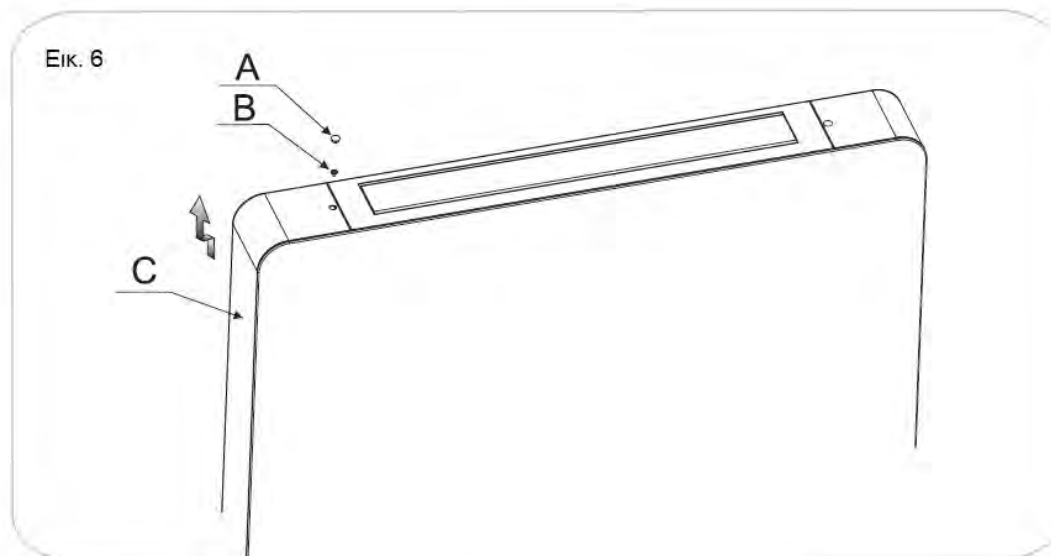

4.3.3 Τοποθέτηση σε τοίχο ή κάθετα σε δάπεδο

- Χρησιμοποιώντας το πρότυπο χαρτί, σημαδέψτε τη θέση στο τοίχο(εικ.7). Χρησιμοποιήστε το κατάλληλο τρυπάνι για να ανοίξετε τρύπες και εισάγεται τα βύσματα.(2 για κάθε βάση)(εικ. 8 ένδειξη A). Στερεώστε τις δύο βάσεις(εικ. 8 ένδειξη B).

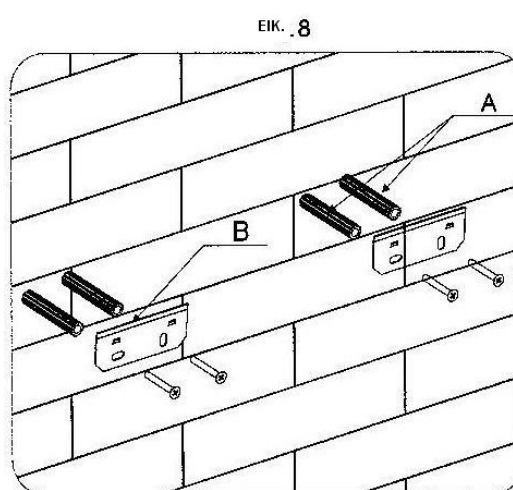
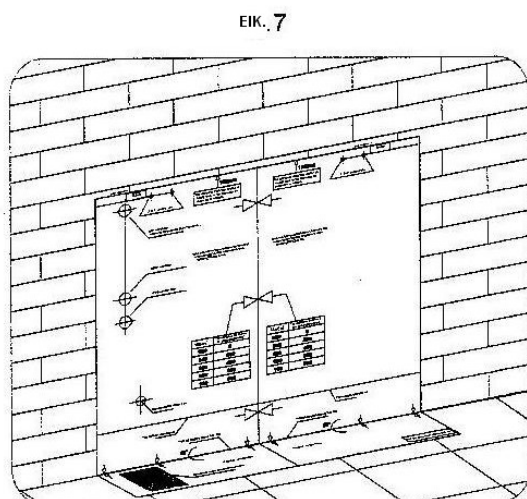

4. Εγκατάσταση

- Τοποθετήστε πρώτα τις βάσεις στην μονάδα πριν την εγκαταστήσετε: Πρώτα ξαπλώστε κάτω τη μονάδα, μετά βγάλτε τις βίδες και τα δύο πόδια(βάσεις) από το σακουλάκι με τα αξεσουάρ, μετά σιγουρευτείτε ότι ταιριάζουν οι τρύπες στις A/B/C/D και τελικά βιδώστε τις τέσσερις βίδες σε κάθε μια πλευρά.(βλέπε εικ. 9 και εικ. 10)

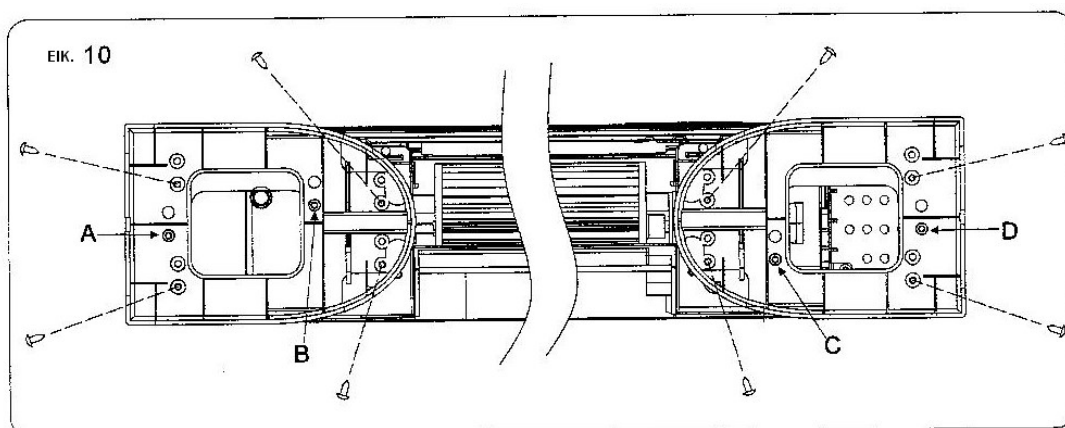
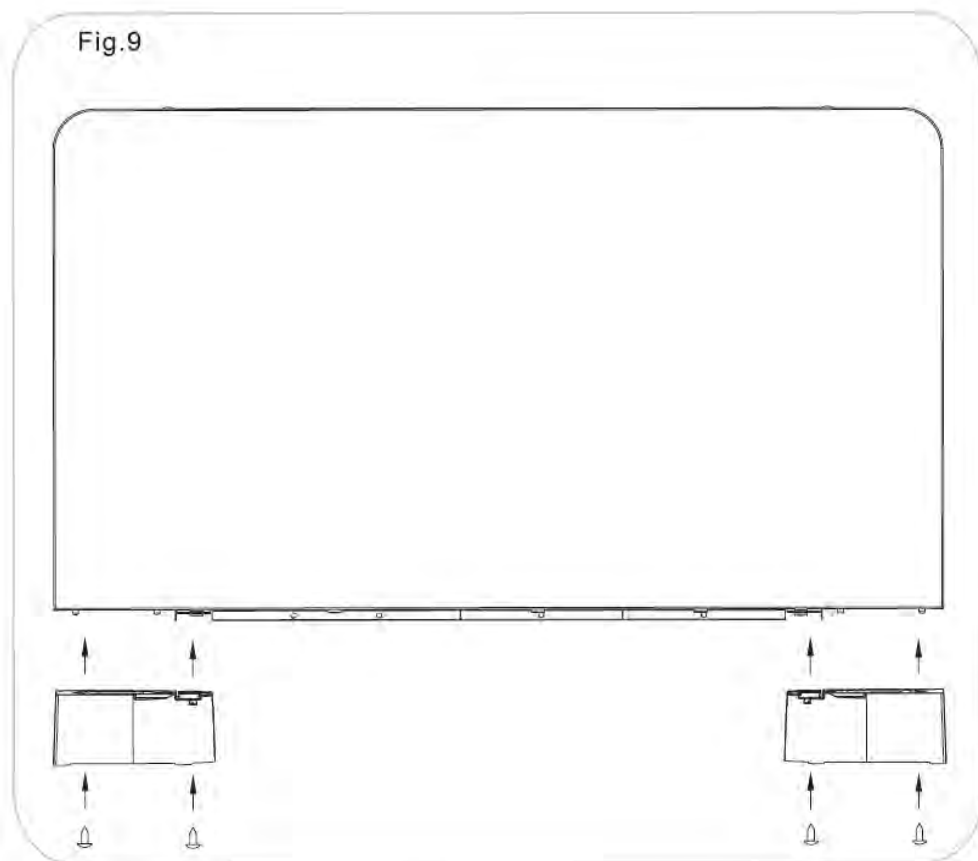

Εγκατάσταση

- Μην σφίγγετε υπερβολικά τις βίδες, έτσι ώστε οι βραχίονες να μπορούν να ρυθμιστούν με ένα αλφάδι(εικ. 11).
- Μετά σφίξτε τις τέσσερις βίδες για να στερεώσετε τους δύο βραχίονες
- Τοποθετήστε τη μονάδα ελέγχοντας ότι ταιριάζει σωστά στους βραχίονες και ότι η μονάδα είναι σταθερή(εικ.12).

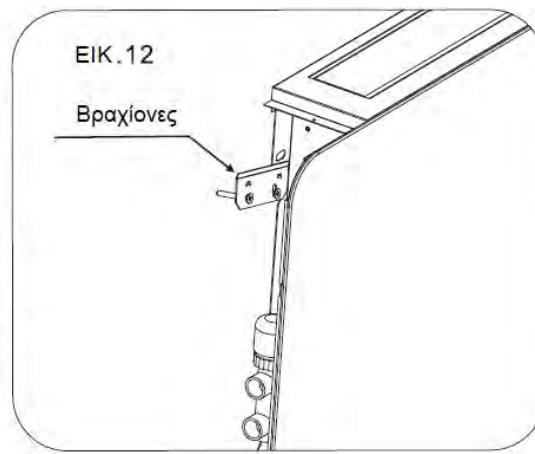
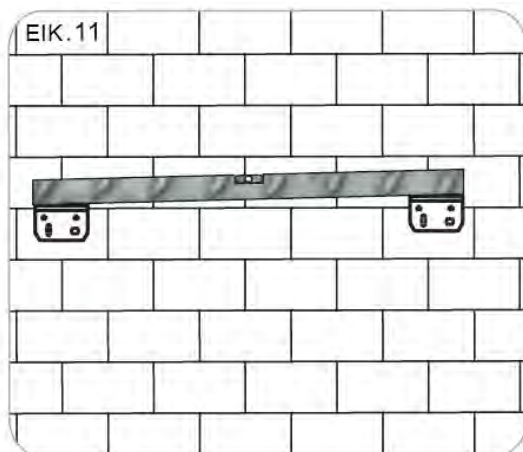

4.4 Υδραυλικές συνδέσεις

4.4.1 Ανατρέξτε στην εικόνα 13 και εικόνα 14 για να συνδέσετε τις σωληνώσεις εισόδου και εξόδου. Οι υδραυλικές σωληνώσεις πρέπει να είναι θερμικά μονωμένες.

Προσοχή:

- Οι υδραυλικές σωληνώσεις πρέπει να έχουν την ελάχιστη δυνατή αντίσταση.
- Το σύστημα των σωληνώσεων πρέπει να είναι καθαρό, χωρίς σκουριά και μούργα. Να μην υπάρχουν διαρροές στις υδραυλικές σωληνώσεις που να μπορούν να τις προσβάλουν, αφού τελειώσει η σύνδεση.
- Οι υδραυλικές σωληνώσεις πρέπει να συνδέονται με την δεξαμενή νερού και το ύψος του νερού να είναι 0.5m ψηλότερα.
- Φίλτρο τύπου Υ θα πρέπει να εγκαθίστανται στην είσοδο του νερού της μονάδας.
- Η βαλβίδα εξαέρωσης θα πρέπει να εγκαθίστανται στο ψηλότερο σημείο της εγκατάστασης για την αποφυγή εγκλωβισμού αέρα.
- Το σύστημα μεταφοράς του νερού(σωληνώσεις) θα πρέπει να δοκιμάζονται σε αντοχή πίεσης χωριστά από τη μονάδα fan coil.

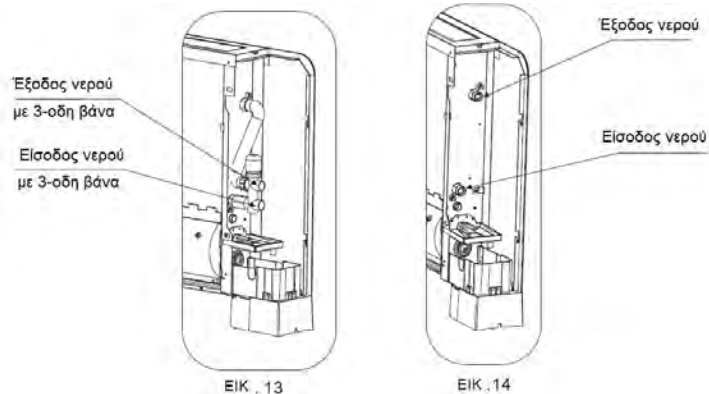

4. Εγκατάσταση

4.4.2 Μέθοδοι σύνδεσης των παροχών νερού

① Μέθοδος σύνδεσης 1 με βάνα

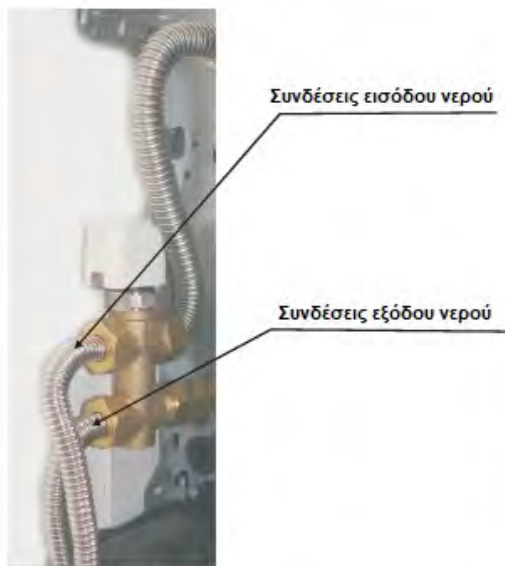

ΕΙΚ. 15

② Μέθοδος σύνδεσης 2 με βάνα

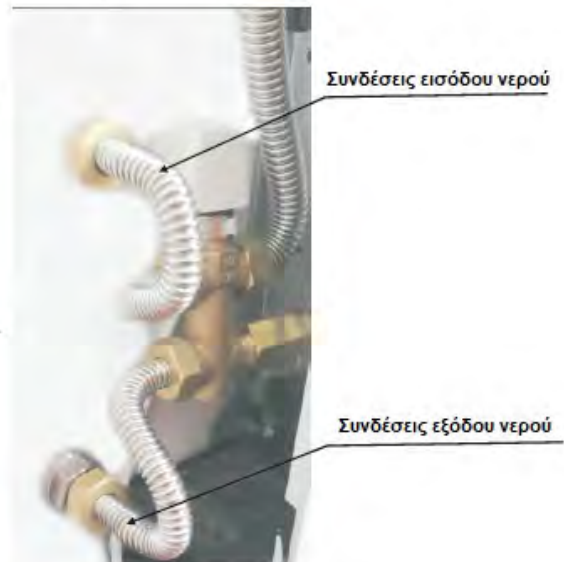

ΕΙΚ. 16

③ Μέθοδος σύνδεσης 1 χωρίς βάνα

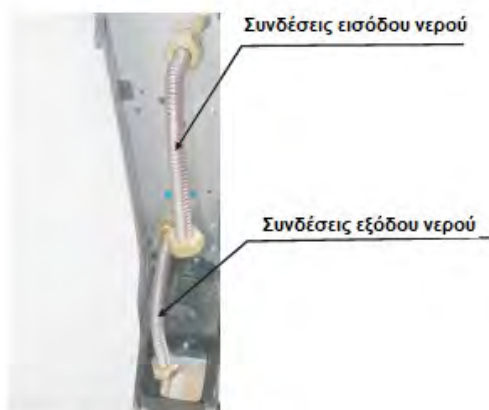

ΕΙΚ. 17

④ Μέθοδος σύνδεσης 2 χωρίς βάνα

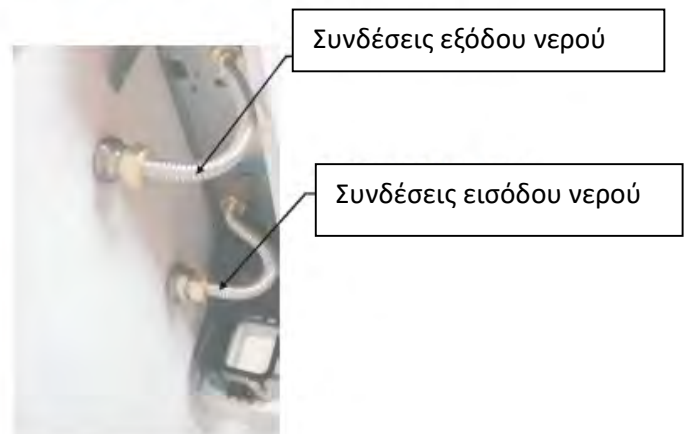

ΕΙΚ. 18

4. Εγκατάσταση

4.4.3 Απαγωγή συμπυκνωμάτων

Κατά την τοποθέτηση της συσκευής απαγωγής συμπυκνωμάτων στην κάθετη έκδοση, συνδέστε στο συλλέκτη των συμπυκνωμάτων (εικ.19 ένδειξη C) ένα σωλήνα εκκένωσης για τα συμπυκνώματα (εικ.19 ένδειξη B) ώστε να μην υπάρχουν διαρροές. Το δίκτυο εκκένωσης των συμπυκνωμάτων πρέπει να έχει κατάλληλες διαστάσεις(ελάχιστη εσωτερική διάμετρος σωλήνα 16mm).

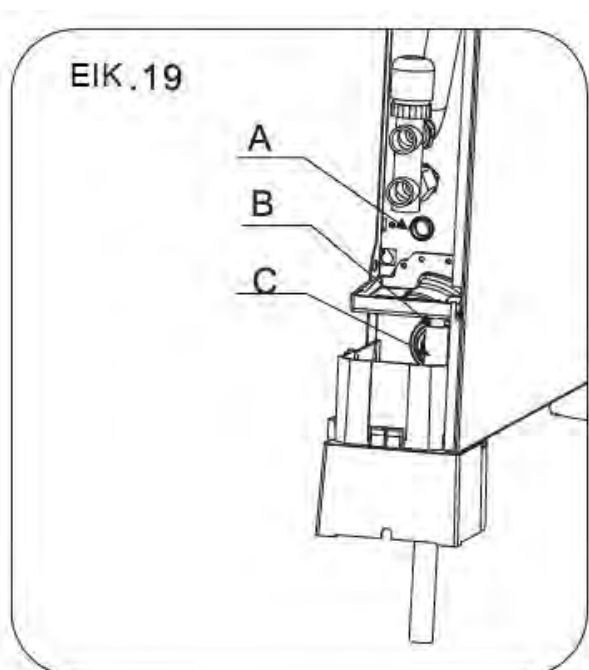

Προσοχή:

- - Όταν τα συμπυκνώματα διοχετεύονται απευθείας στην αποχέτευση, προτείνεται να γίνει ένα σιφόνι για την αποφυγή επιστροφής άσχημων μυρωδιών διαμέσου του σωλήνα στο δωμάτιο. Η καμπύλη του σιφονιού πρέπει να είναι χαμηλότερα από το δοχείο του συλλέκτη των συμπυκνωμάτων.
- - Εάν η εκκένωση της συμπύκνωσης πρέπει να γίνεται μέσα σε δοχείο, αυτό θα πρέπει να είναι ανοιχτό προς την ατμόσφαιρα και ο σωλήνας δεν πρέπει να βυθίζεται στο νερό για να αποφευχθούν προβλήματα προσκόλλησης και αντίθλιψης που θα παρεμβαίνουν στην κανονική εκροή.

4.4.4 Εκκένωση του αέρα κατά τη συμπλήρωση του συστήματος.

Αν δεν υπάρχει ηλεκτρικό ρεύμα και η θερμοβαλβίδα έχει ήδη τροφοδοτηθεί χρησιμοποιήστε το ειδικό κάλυμμα για να πιέσετε το πώμα της βαλβίδας για να την ανοίξετε.

Αρχίστε το γέμισμα ανοίγοντας αργά την πλήρωση του νερού. Χρησιμοποιήστε ένα κατσαβίδι να ξεβιδώσετε τη βαλβίδα εξαέρωσης (εικ. 20 ένδειξη A). Όταν το νερό αρχίζει να βγαίνει από τις βαλβίδες εξαερισμού της συσκευής, κλείστε τις και συνεχίστε την πλήρωση μέχρι την επίτευξη της ονομαστικής τιμής για το σύστημα. Ελέγξτε την υδραυλική στεγανότητα των συναρμογών.

Προτείνεται να επαναληφθούν αυτές οι εργασίες αφού η συσκευή έχει δουλέψει για λίγες ώρες και να ελέγχετε περιοδικά την πίεση του συστήματος.

EIK . 20

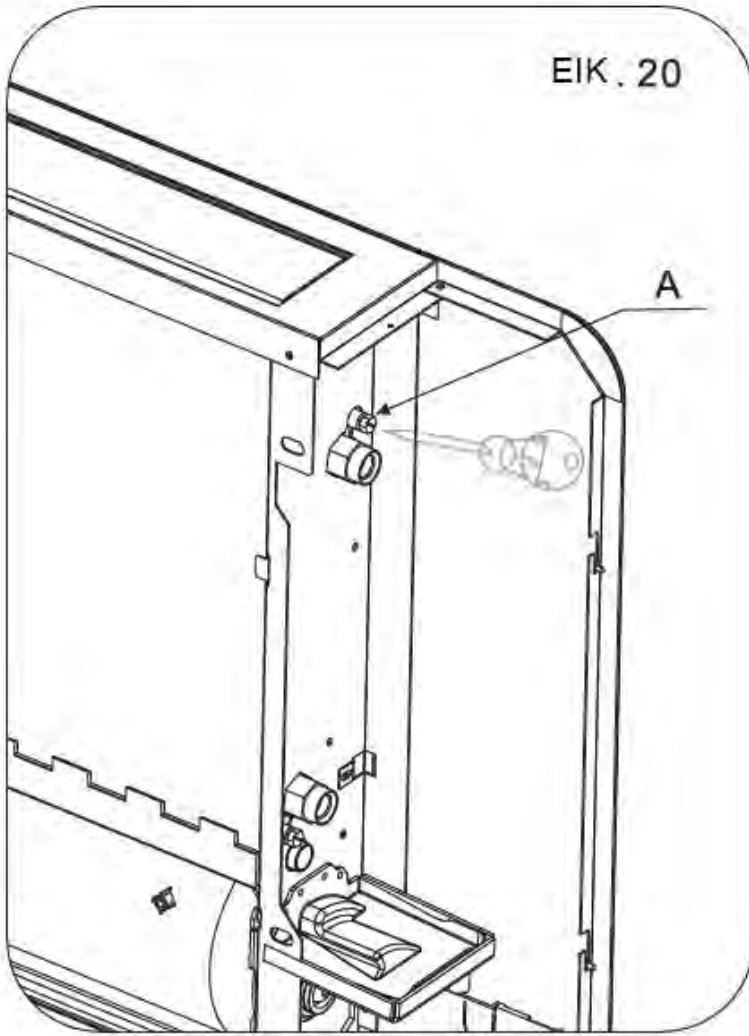

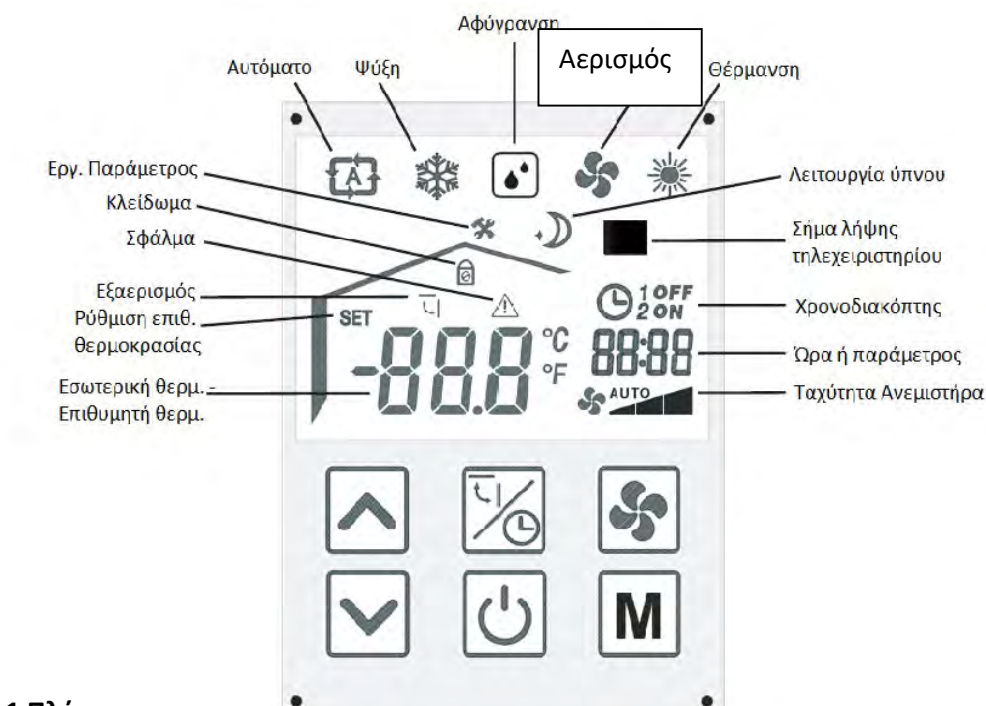

5. Χρήση

5.1 Περιγραφή λειτουργίας ελεγκτή





5.1.1 Πλήκτρα

 Λειτουργία: Ενεργοποίηση / Απενεργοποίηση, ακύρωση, επιστροφή

 Εξαερισμός / Χρόνος: Εμφάνιση ώρας, ρύθμιση χρονοδιακόπτη, άνοιγμα και κλείσιμο εξαερισμού

 Ταχύτητα ανεμιστήρα: Ρύθμιση ταχύτητας ανεμιστήρα

 Πάνω: Αλλαγή σελίδας προς τα επάνω, αύξηση τιμής

 Κάτω: Αλλαγή σελίδας προς τα κάτω, μείωση τιμής

 Τρόπος λειτουργίας: Αλλαγή τρόπου λειτουργίας

Προσοχή: Η οθόνη απενεργοποιείται μετά από 1 λεπτό αδράνειας, εκτός αν αναφερθεί διαφορετικά σε ειδική συνθήκη.

5.2 Χρήση ελεγκτή

A. ΑΝΟΙΓΜΑ / ΚΛΕΙΣΙΜΟ



B. ΑΛΛΑΓΗ ΤΡΟΠΟΥ ΛΕΙΤΟΥΡΓΙΑΣ

Πατήστε το πλήκτρο τρόπου λειτουργίας. Υπάρχουν 5 τρόποι λειτουργίας: Αυτόματος, Ψύξη, Αφύγρυνση, Εξαερισμός και Θέρμανση.

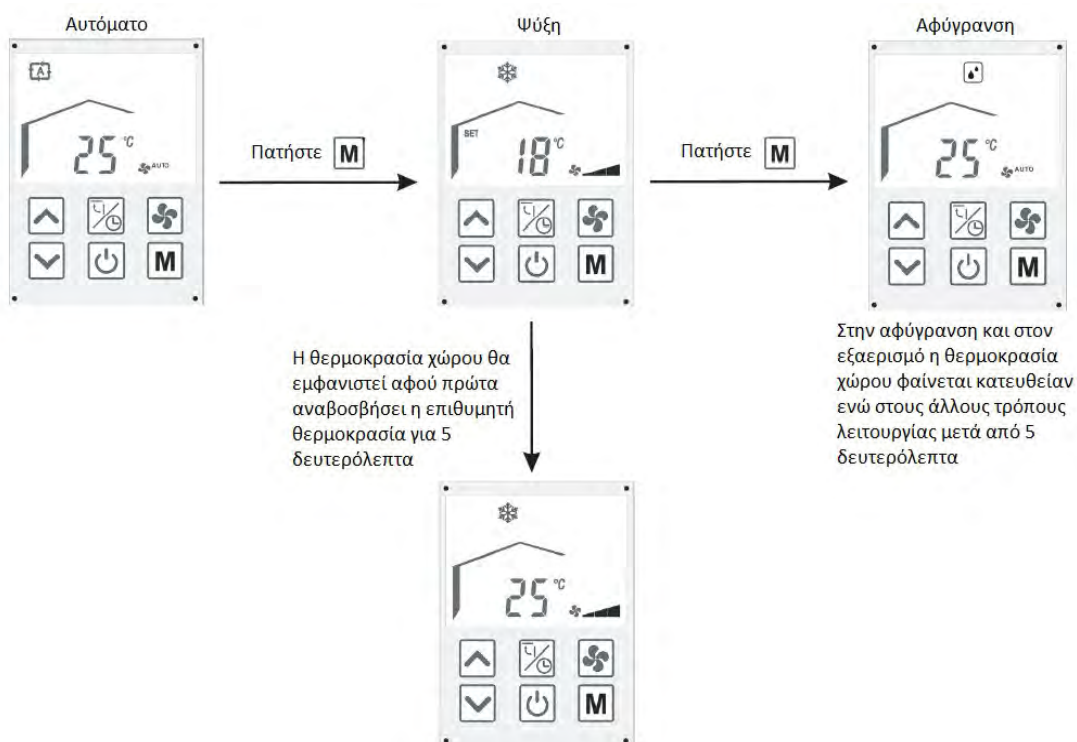

Γ. ΡΥΘΜΙΣΗ ΕΠΙΘΥΜΗΤΗΣ ΘΕΡΜΟΚΡΑΣΙΑΣ

Στο κυρίως μενού πατήστε το πλήκτρο πάνω ή κάτω για να μπειτε στο μενού αλλαγής θερμοκρασίας και πατήστε το πλήκτρο πάνω ή κάτω για να αυξήσετε ή να μειώσετε την επιθυμητή θερμοκρασία.

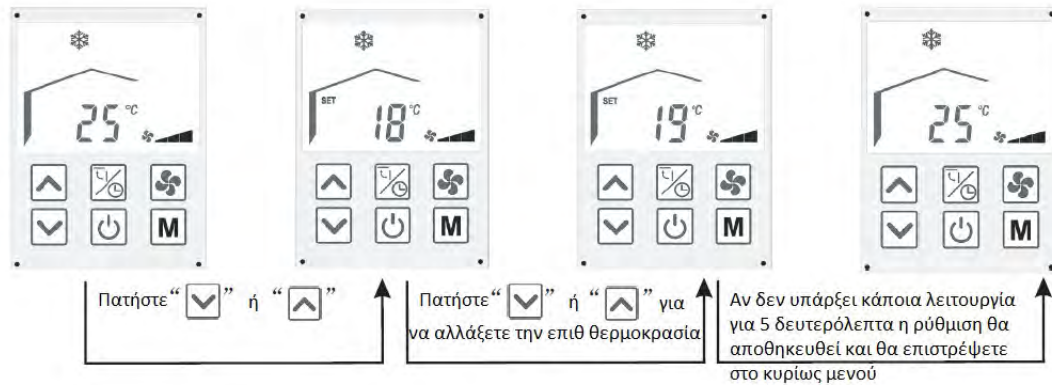

Δ. ΡΥΘΜΙΣΗ ΤΑΧΥΤΗΤΑΣ ΑΝΕΜΙΣΤΗΡΑ

1. Αλλαγή ταχύτητας ανεμιστήρα

Στο κυρίως μενού πατήστε το πλήκτρο του ανεμιστήρα για να αλλάξετε την ταχύτητα του ανεμιστήρα σε χαμηλή, μεσαία, υψηλή και αυτόματη.

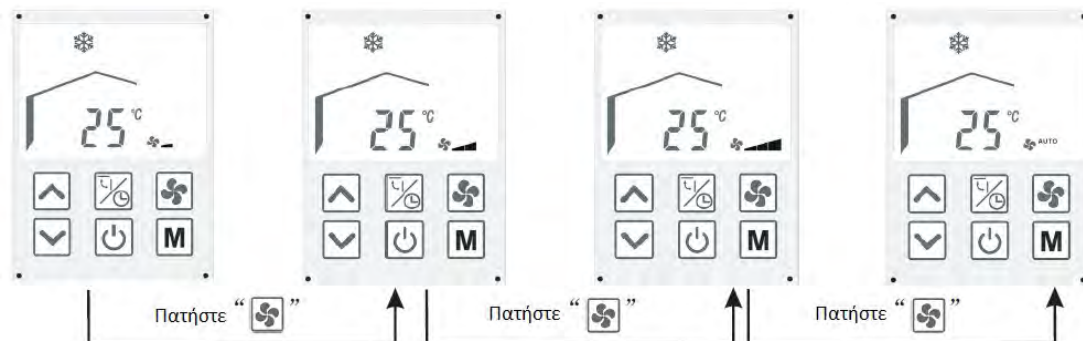

2. Αλλαγή ταχύτητας ανεμιστήρα σε πολύ υψηλή



Προσοχή: Σε αυτόματη λειτουργία και σε λειτουργία αφύγρανσης, η ταχύτητα του ανεμιστήρα θα ρυθμίζεται αυτόματα ανάλογα με την θερμοκρασία του χώρου.

Ε. ΧΡΟΝΟΔΙΑΚΟΠΤΗΣ ΚΑΙ ΛΕΙΤΟΥΡΓΙΑ ΥΠΝΟΥ

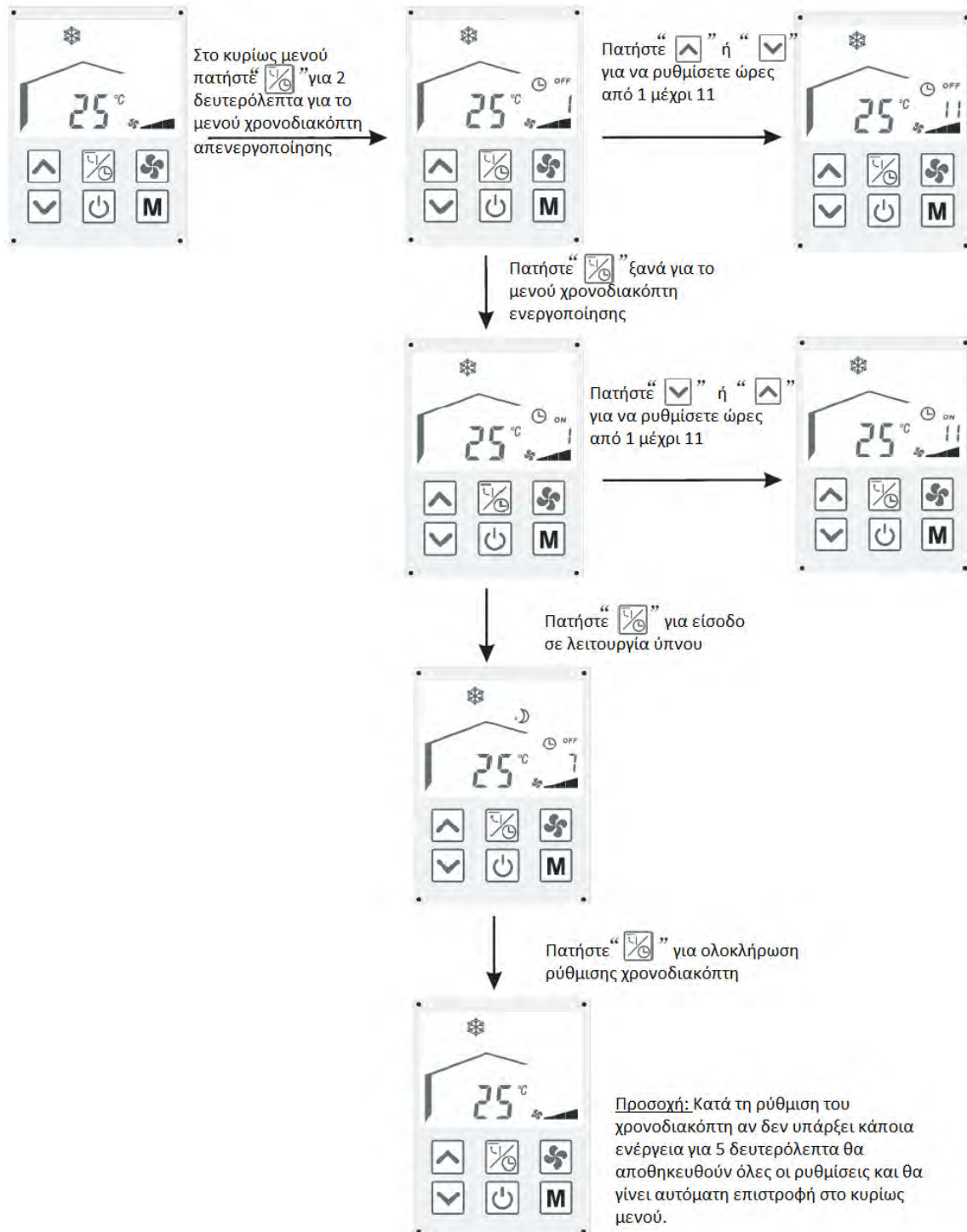

ΣΤ. ΕΛΕΓΧΟΣ ΚΑΤΑΣΤΑΣΗΣ ΜΟΝΑΔΟΣ

Στο κυρίως μενού πατήστε ταυτόχρονα τα πλήκτρα πάνω και κάτω για να δείτε την θερμοκρασία του εναλλάκτη.



Προσοχή: Μπορούμε μόνο να ελέγξουμε αυτήν την παράμετρο και όχι να την αλλάξουμε.

Ζ. ΚΛΕΙΔΩΜΑ ΠΛΗΚΤΡΩΝ

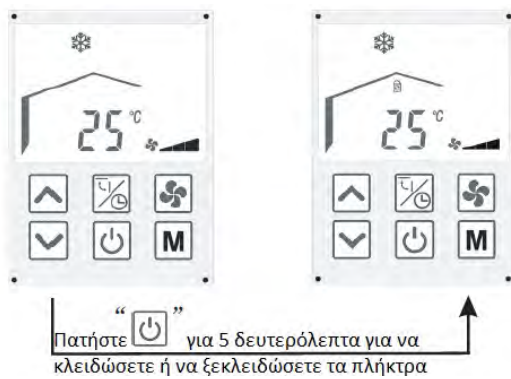

Η. ΕΞΑΕΡΙΣΜΟΣ

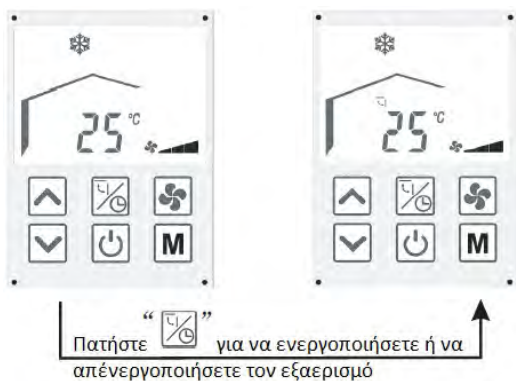

Θ. ΟΘΟΝΗ ΣΦΑΛΜΑΤΩΝ



5.3 Ασύρματο τηλεχειριστήριο

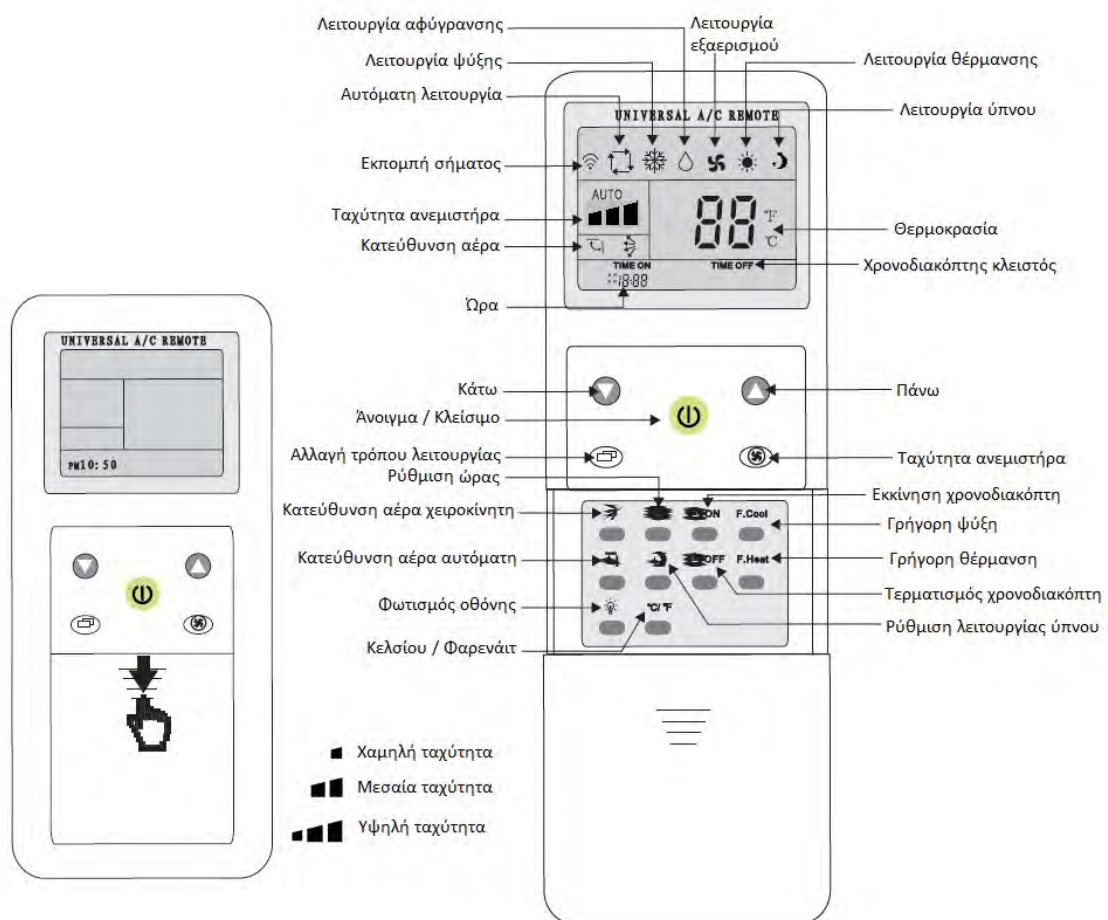

**Ανοιγμα / Κλείσιμο**

Πατήστε το πλήκτρο για ενεργοποιήσετε ή να απενεργοποιήσετε τη μονάδα

MODE Αλλαγή τρόπου λειτουργίας

Πατήστε το πλήκτρο για να αλλάξετε τον τρόπο λειτουργίας σε αυτόματο, ψύξη, θέρμανση, αφύγρυνση και εξαερισμό

**FAN Ταχύτητα ανεμιστήρα**

Πατήστε το πλήκτρο για να αλλάξετε την ταχύτητα του ανεμιστήρα σε χαμηλή, μεσαία, υψηλή και αυτόματη

**Πάνω**

Πατήστε το πλήκτρο για να αυξήσετε την ρυθμιζόμενη παράμετρο

**Κάτω**

Πατήστε το πλήκτρο για να μειώσετε την ρυθμιζόμενη παράμετρο

Σημείωση: Αφαιρέστε τις μπαταρίες από το τηλεχειριστήριο εάν δεν το χρησιμοποιείτε για μεγάλο χρονικό διάστημα. Σε περίπτωση που για οποιοδήποτε λόγο κολλήσει το τηλεχειριστήριο και δεν ανταποκρίνεται αφαιρέστε τις μπαταρίες του για 35 λεπτά. Μετά μπορείτε να τις ξανατοποθετήσετε και το χειριστήριο θα λειτουργεί κανονικά.

5.4 Χρήση ασύρματου τηλεχειριστηρίου

5.4.1 Λειτουργία γρήγορης ψύξης και γρήγορης θέρμανσης

Πατώντας το πλήκτρο της γρήγορης ψύξης, η μονάδα θα μπει αυτόματα σε λειτουργία ψύξης και ο ανεμιστήρας σε υψηλή ταχύτητα.

Πατώντας το πλήκτρο της γρήγορης θέρμανσης, η μονάδα θα μπει αυτόματα σε λειτουργία θέρμανσης και ο ανεμιστήρας σε υψηλή ταχύτητα.

5.4.2 Ρύθμιση ώρας

Πατήστε συνεχόμενα το πλήκτρο ρύθμισης ώρας μέχρι να αρχίσει η ώρα να αναβοσβήνει. Μετά μπορείτε να ρυθμίσετε την ώρα πατώντας το πάνω και το κάτω. Ξαναπατώντας το πλήκτρο ρύθμισης ώρας αποθηκεύετε τις αλλαγές. Η ώρα λειτουργεί σε 12ωρη μορφή.

5.4.3 Χρονοδιακόπτης ενεργοποίησης και απενεργοποίησης μονάδας

Ενεργοποίησης: Είναι διαθέσιμος μόνο όταν η μονάδα είναι απενεργοποιημένη αλλά υπάρχει παροχή ρεύματος. Ορίζουμε τις ώρες μετά από τις οποίες θέλουμε να ενεργοποιηθεί η μονάδα αυτόματα.

Απενεργοποίησης: Είναι διαθέσιμος μόνο όταν η μονάδα είναι ενεργοποιημένη. Ορίζουμε τις ώρες μετά από τις οποίες θέλουμε να απενεργοποιηθεί η μονάδα αυτόματα.

Και στους δυο χρονοδιακόπτες μπορούμε να ορίσουμε από 1 έως 11 ώρες.

5.4.4 Λειτουργία ύπνου

1. Για να εκκινήσετε την λειτουργία ύπνου πατήστε το πλήκτρο Ρύθμιση λειτουργίας ύπνου.
2. Η λειτουργία ύπνου λειτουργεί μόνο σε λειτουργία ψύξης και θέρμανσης.
3. Αφού ενεργοποιηθεί η λειτουργία ύπνου θα εμφανιστεί στο τηλεχειριστήριο το σύμβολο της λειτουργίας ύπνου και η μονάδα θα απενεργοποιηθεί αυτόματα μετά από 7 ώρες.
4. Μία ώρα μετά την ενεργοποίηση της λειτουργίας ύπνου η ταχύτητα του ανεμιστήρα θα μειωθεί αυτόματα σε χαμηλή, αλλά μπορείτε να την αλλάξετε με το πλήκτρο ρύθμισης ταχύτητας ανεμιστήρα.
5. Δύο ώρες μετά την ενεργοποίηση της λειτουργίας ύπνου σε λειτουργία ψύξης, η ορισμένη θερμοκρασία θα αυξηθεί κατά 1 βαθμό Κελσίου και θα παραμείνει έτσι μέχρι να τερματιστεί η μονάδα.
6. Τρεις ώρες μετά την ενεργοποίηση της λειτουργίας ύπνου σε λειτουργία θέρμανσης, η ορισμένη θερμοκρασία θα μειωθεί κατά 1 βαθμό Κελσίου και θα παραμείνει έτσι μέχρι να τερματιστεί η μονάδα.

5.4.5 Αλλαγή από Κελσίου σε Φαρενάιτ

Για να αλλάξετε από Κελσίου σε Φαρενάιτ πατήστε το πλήκτρο Κελσίου / Φαρενάιτ.

5.4.6 Φωτισμός οθόνης LED

Για να ενεργοποιήσετε ή να απενεργοποιήσετε τον φωτισμό της οθόνης πατήστε το πλήκτρο Φωτισμός οθόνης.

5.5 Παράμετροι

Παράμετρος	Προκαθορισμένη Τιμή	Σημείωση
Θερμοκρασία ψύξης	26 °C	Ρυθμιζόμενη
Θερμοκρασία θέρμανσης	20 °C	Ρυθμιζόμενη

Συντήρηση και Επισκευή

6.1 Συντήρηση

- Για να εγγυηθεί η μονάδα αξιόπιστη και ασφαλή λειτουργία μακροχρόνια, προτείνεται η συντήρηση και ο καθαρισμός της μονάδας κάθε έξι μήνες.
 - Παρακαλώ ακολουθήστε τα παρακάτω βήματα για τον καθαρισμό της σήτας συχνά.
- 1) Πιάστε το κούμπωμα από το στραγγιστήρι, πατήστε το και αφαιρέστε το από την τετράγωνη τρύπα. (Σχ. 21)
 - 2) Τραβήξτε το στραγγιστήρι έξω από το fan coil. (Σχ. 22)
 - 3) Πλύντε το στραγγιστήρι με νερό. (Σχ. 23)
 - 4) Βάλτε το φίλτρο αέρα στην αρχική του θέση από το μεγαλύτερο στα αριστερά προς το μικρότερο βάζοντας και το κούμπωμα στην τετράγωνη τρύπα. (Σχ. 24 και 25).
 - 5) Καθαρίστε τη μονάδα εξωτερικά με ένα υγρό, μαλακό πανί (Σχ. 26). Για να προστατέψετε την επένδυση χρώματος της μονάδας παρακαλώ μην χρησιμοποιείτε σκληρό σφουγγάρι ή διαβρωτικά απορρυπαντικά.

Προσοχή: Διακόψτε το ρεύμα πριν καθαρίσετε ή συντηρήσετε τη μονάδα.

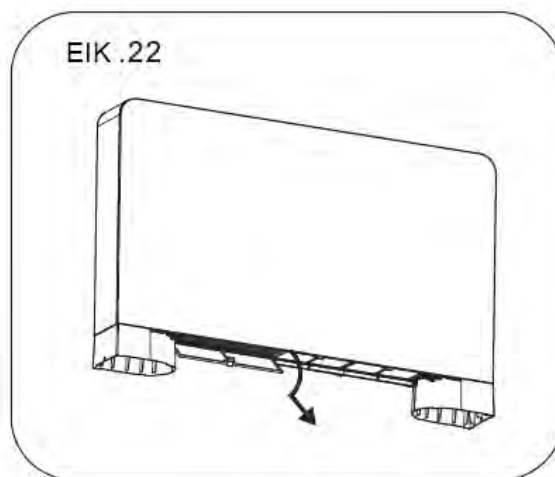
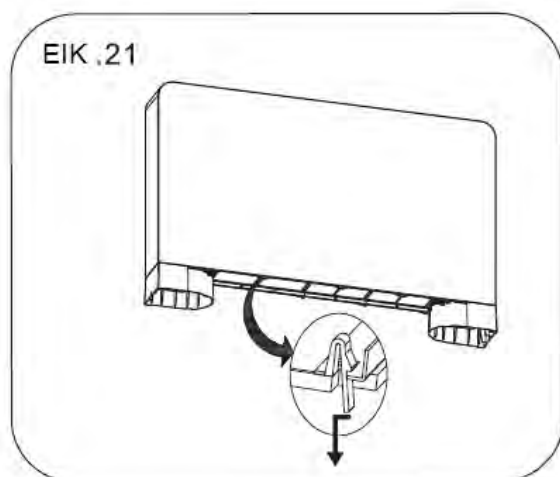

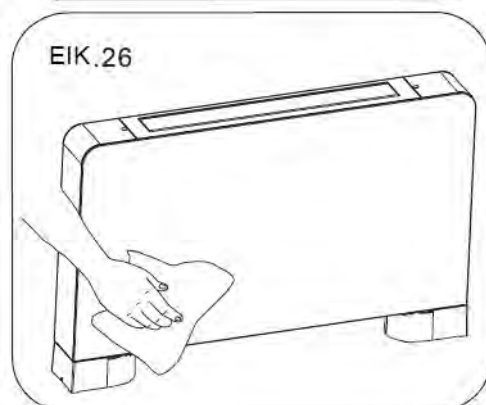
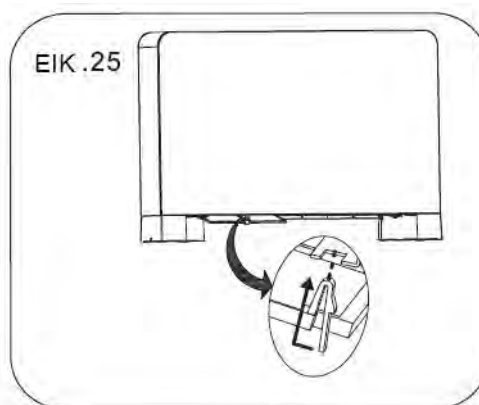
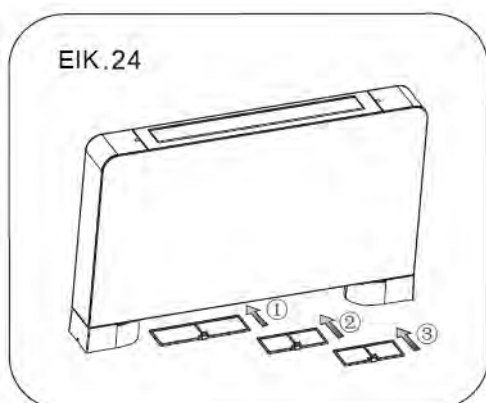

6.2. Συχνότερες βλάβες και μέθοδοι επίλυσης.

Μπορείτε σύμφωνα με τη συσκευή κοντρόλ ή τηλεχειριστηρίου να εντοπίσετε και να αντιμετωπίσετε προβλήματα.

Βλάβη	Κωδικός	Αιτία	Μέτρα
Εσωτερικός αισθητήρας θερμοκρασίας περιβάλλοντος	P4	Ο αισθητήρας θερμοκρασίας περιβάλλοντος βρίσκεται σε ανοιχτοκύκλωμα ή βραχυκύκλωμα	Ελέγξτε ή αντικαταστήστε τον αισθητήρα θερμοκρασίας περιβάλλοντος
Αισθητήρας θερμοκρασίας εναλλάκτη	P5	Ο αισθητήρας θερμοκρασίας του εναλλάκτη βρίσκεται σε ανοιχτό κύκλωμα ή βραχυκυκλωμένος	Ελέγξτε ή αντικαταστήστε τον αισθητήρα θερμοκρασίας εναλλάκτη
Σήμα τροφοδοσίας μοτέρ	E0	Το καλώδιο τροφοδοσίας δεν έχει εισέλθει σωστά ή αποτυχία του μοτέρ του ανεμιστήρα	Ελέγξτε το καλώδιο επιστροφής ή αντικαταστήστε το μοτέρ
Επικοινωνία	E8	Σφάλμα επικοινωνίας	Ελέγξτε την καλωδίωση

7. ΠΑΡΑΡΤΗΜΑ

7.1 Ηλεκτρολογικό διάγραμμα κοντρόλ

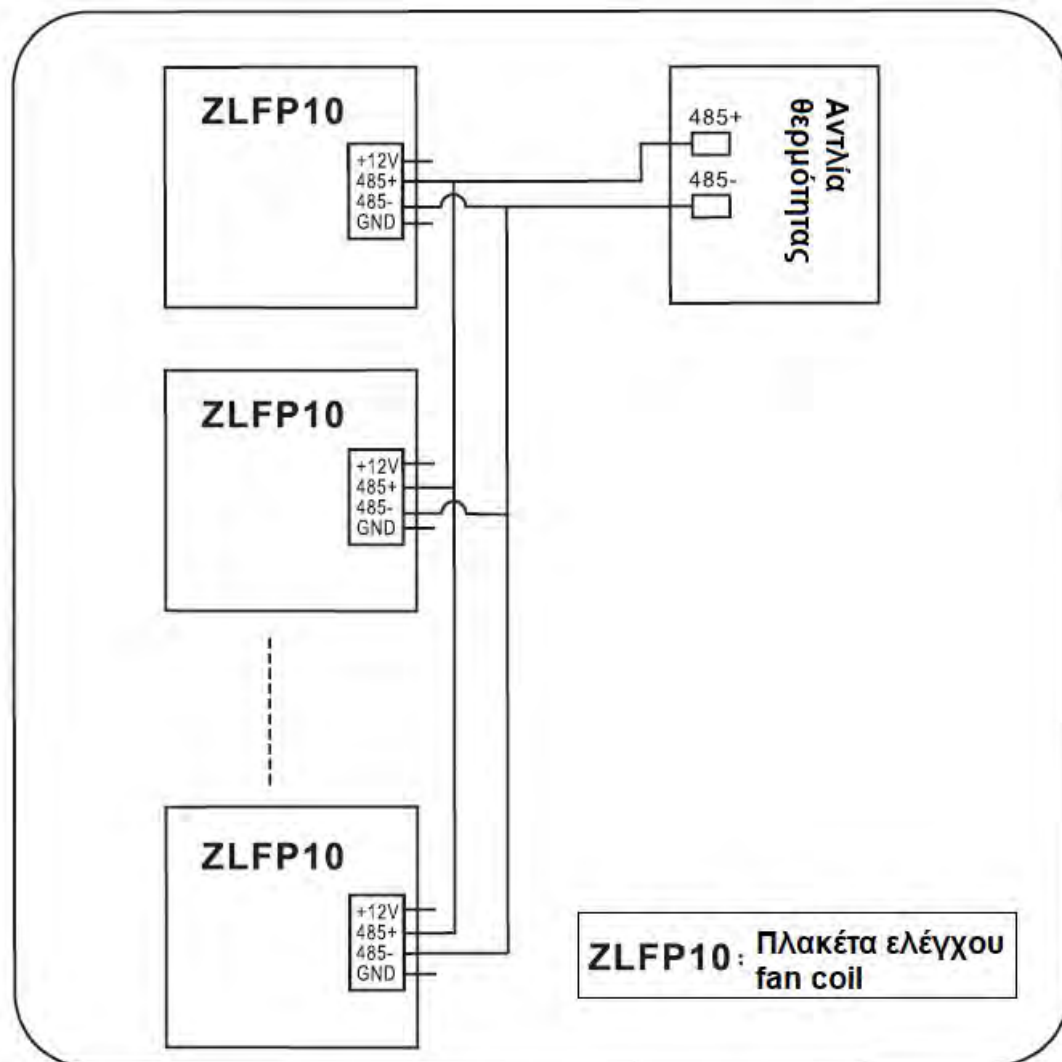

7.2 Θύρα PCB

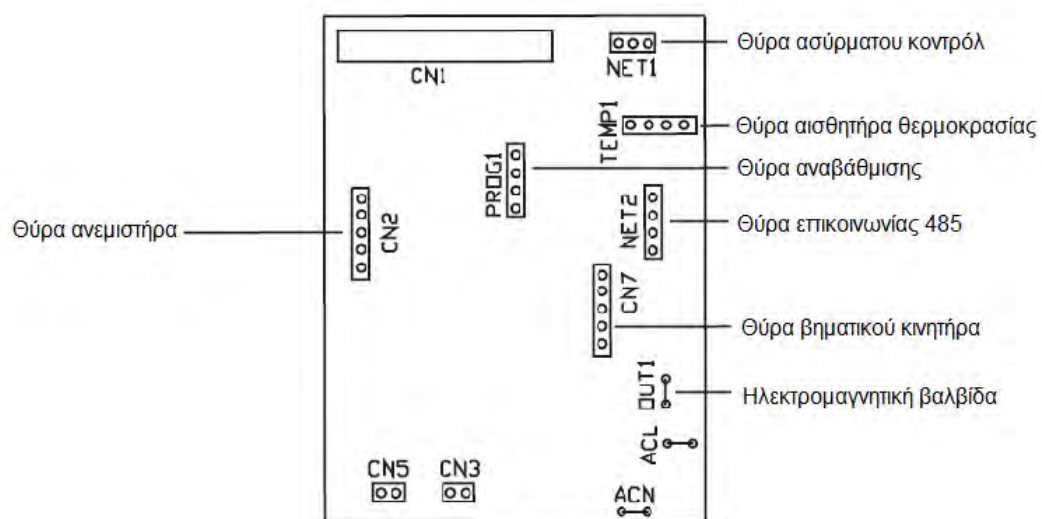

ΝΟΥΜΕΡΟ	ΣΗΜΑ	ΣΗΜΑΙΝΕΙ
1	CN 2	Ανεμιστήρας
2	CN 7	Βηματικός κινητήρας
3	NET 1	Προς οθόνη
4	PROG 1	Αναβάθμιση
5	TEMP 1	Προς αισθητήρες θερμοκρασίας
6	OUT 1	Ηλεκτρομαγνητική βαλβίδα
7	L	Φάση
8	N	Ουδέτερος